

# ТЕРМОПРЕС

## ІНСТРУКЦІЯ З ЕКСПЛУАТАЦІЇ

### НАПІВАВТОМАТИЧНИЙ З ВІДКРИТТЯМ

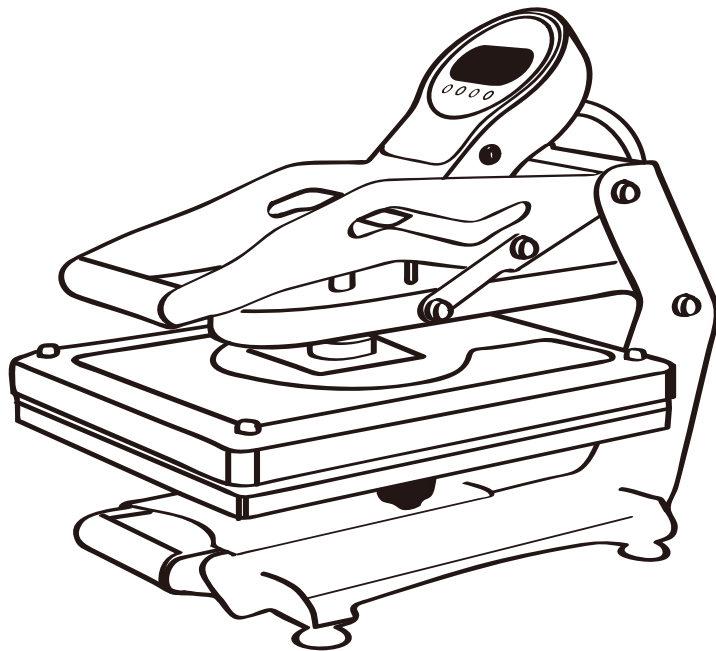

#### ВСТУП

Найкращий напівавтоматичний термопрес, запобігає надмірному нанесенню та підгорянню, дозволяючи вам зосередитися на більш ніж одній роботі одночасно. Повністю висувний ящик з Non-slip Patent Technology™ дозволяє легко розміщувати одяг або нитки. Він може легко фіксуватися за допомогою магнітної підтримки, що зменшує втому зап'ясть і плечей. Також мульти-таймер дозволяє користувачеві попередньо встановлювати індивідуальні налаштування часу для триетапного нанесення або для попереднього нагрівання, нанесення та закріплення.

Більше 10 видів додаткових взаємозамінних нижніх платформ, доступних для різних застосувань.

ПРОЧИТАЙТЕ ПЕРЕД  
ПОЧАТОМ РОБОТИ  
З ОБЛАДНАННЯМ

Уважно прочитайте цю інструкцію, щоб забезпечити правильне використання пресу. Після прочитання та ознайомлення з обладнанням, зберігайте інструкцію в безпечному місці для подальшого використання.

#### ЗАПОБІЖНІ ЗАХОДИ

Наступні запобіжні заходи надаються для запобігання шкоді або травмам вам та іншим.

Будь ласка, обов'язково уважно прочитайте, зрозумійте та дотримуйтесь цих запобіжних заходів перед використанням продукту.

**ПОПЕРЕДЖЕННЯ:** Дотримуйтесь наведених нижче попереджень. В іншому випадку можлива смерть або серйозні травми.

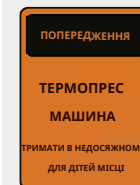

- Використовуйте цей продукт лише так, як описано в цьому посібнику.
- Від'єднайте термопрес від електричної розетки та дайте йому ПОВНІСТЮ охолонути перед чищенням, технічним обслуговуванням або ремонтом.
- НЕ використовуйте продукт, якщо прилад несправний, впав або пошкоджений будь-яким чином.
- НЕ використовуйте прес, якщо пластини забруднені. Очистіть пластини ізопропіловим спиртом і протріть їх насухо чистою тканиною. Переконайтеся, що обидві пластини повністю сухі перед використанням.



- НЕ занурюйте прес, його шнур живлення та вилки у воду чи будь-яку іншу рідину.
- НЕ використовуйте продукт із пошкодженим шнуром або вилкою.
- НЕ торкайтеся вилки живлення або інших компонентів преса мокрими руками.
- НЕ підключайте занадто багато вилок живлення до однієї розетки.
- НЕ розбирайте прес і не вносьте жодних змін до обладнання.

## РОЗПАКУВАННЯ

### РОЗПАКУВАННЯ ЗАСТЕРЕЖЕННЯ

**ПОПЕРЕДЖЕННЯ:** Зберігайте пакувальні матеріали (картон, пінопласт, пластикові пакети тощо) у недоступному для дітей місці, щоб запобігти випадковому задушенню, **задушення, удушення та інші травми.**

Збережіть транспортну картонну коробку. НЕ викидайте та не розбирайте транспортну коробку. Вона розроблена для утримання ваги виробу і повинна використовуватися у випадку, якщо вам знадобиться повернути обладнання для ремонту або гарантійного обслуговування в майбутньому.

### ІНСТРУКЦІЇ З РОЗПАКУВАННЯ

1. Поставте коробку на велику, міцну, плоский поверхню.
2. Відкрийте коробку та вийміть інструкцію з експлуатації та всі частини, що постачаються з пресом.
3. Видаліть пакувальний матеріал і обережно вийміть прес із коробки.
4. Видаліть будь-які захисні або рекламні етикетки з преса та інших частин, якщо це можливо.
5. Огляньте термопрес після розпакування на наявність пошкоджень. Якщо виявили, зробіть фотографію та негайно зверніться до нас .

### ПЕРЕЛІК ЕЛЕМЕНТІВ

Перед початком роботи переконайтеся, що наступні елементи входять до комплекту вашого прес-машини. Якщо чогось не вистачає, зв'яжіться з нами, будь ласка.

1. Напівавтоматичний термопрес з відкриттям;
2. Шнур живлення змінного струму;
3. Інструкція з експлуатації.

### РЕКОМЕНДОВАНІ ДЕТАЛІ

Наступні елементи рекомендовано використовувати з цією машиною:

1. Тефлонове покриття
2. Тефлоновий лист
3. Силіконовий килимок
4. Тефлонова подушка, якщо на ваших матеріалах є блискавка або нерівності.
5. Будь ласка, зв'яжіться з нами, якщо у вас немає вищезазначених речей.

## ОЗНАЙОМЛЕННЯ

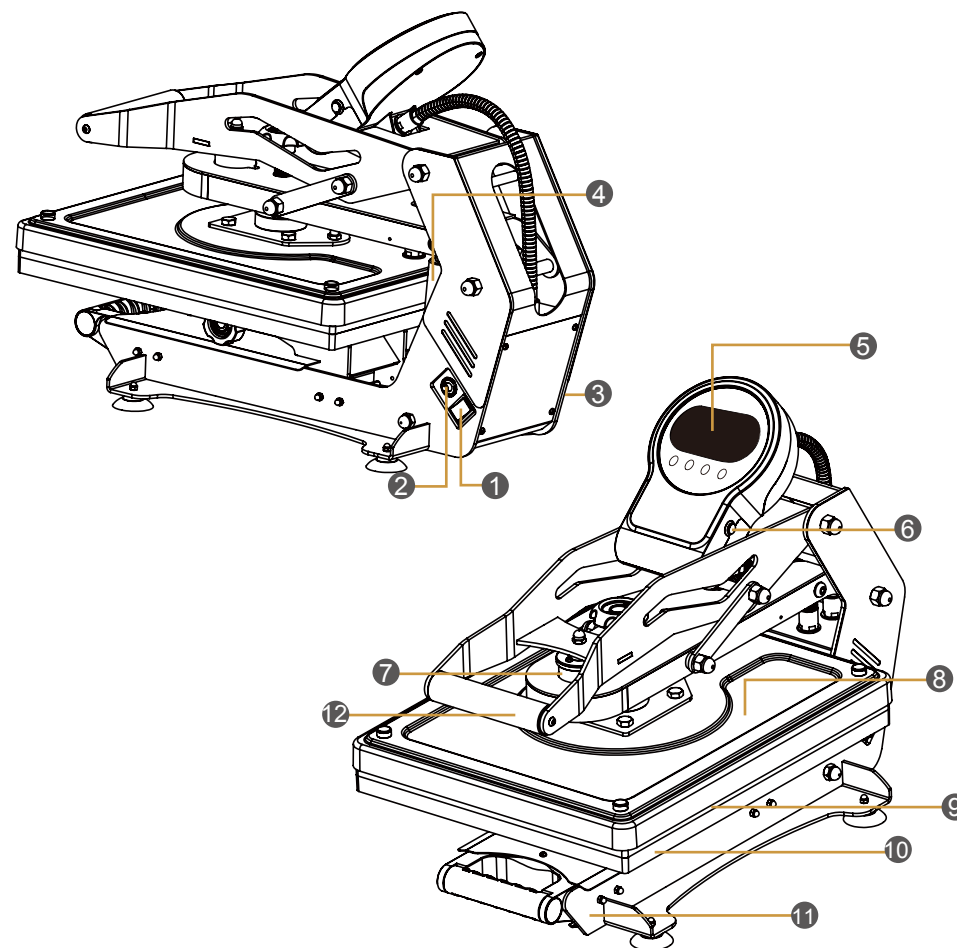

- |                      |                               |                        |                   |
|----------------------|-------------------------------|------------------------|-------------------|
| 1. Вимикач живлення  | 4. Пневматичний амортизатор   | 7. Магнітний пристрій  | 10. Нижня плита   |
| 2. Термічний вимикач | 5. Дисплей контролера         | 8. Нагрівальна плита   | 11. Висувний ящик |
| 3. Вилка живлення    | 6. Кнопка швидкого звільнення | 9. Силіконовий килимок | 12. Ручка         |

## ІНСТРУКЦІЇ З ЕКСПЛУАТАЦІЇ

ПІДГОТОВКА  
ПРЕСУ

1. Підготуйте матеріали, які ви хочете пресувати.

## ІНСТРУКЦІЇ З ЕКСПЛУАТАЦІЇ (продовження)

ПІДГОТОВКА  
ПРЕСУ

(продовження)

2. Переконайтеся, що прес стоїть на міцній стільниці.
3. Вставте шнур живлення змінного струму, що йшов у комплекті з виробом, у гніздо шнура живлення змінного струму преса **3** а потім підключіть інший кінець до електричної розетки (110V/220V).

ЗАПУСК  
ПРЕСУ

Перемкніть вимикач **1** ON/OFF, щоб увімкнути прес. Панель керування **5** засвітиться.

НАЛАШТУВАННЯ  
ПАНЕЛЬ  
КЕРУВАННЯ

1. Натисніть кнопку Set **5** на панелі керування (Мал. 1), щоб перейти в режим налаштування температури для нагрівальної плити.
2. Натисніть Вгору **6** або Вниз **7** кнопки, щоб вибрати потрібну температуру (Мал. 2). Обрана температура блимає на дисплеї.



Мал. 1



Мал. 2

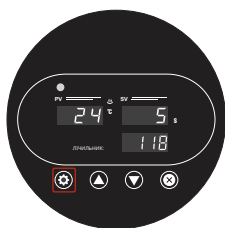

Мал. 3



Мал. 4

## ІНСТРУКЦІЇ З ЕКСПЛУАТАЦІЇ (продовження)

НАЛАШТУВАННЯ  
ПАНЕЛЬ  
КЕРУВАННЯ  
(продовження)

3. Натисніть Set **5** натисніть кнопку ще раз (Мал. 3), щоб перейти в режим налаштування таймеру.
4. Натисніть кнопки Вгору **6** або Вниз **7**, щоб вибрати потрібний час у секундах (Мал. 4).
5. Натисніть кнопку Set **5**, щоб перейти в режим вибору шкали температури (Мал. 5). Порада: Залежно від налаштувань вашої машини за замовчуванням, ви можете побачити "F" або "C" на дисплеї, що вказує на поточну вибрану шкалу температури (°F або °C).

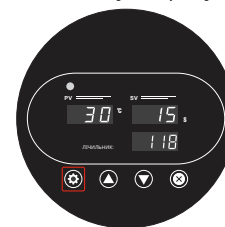

Мал. 5

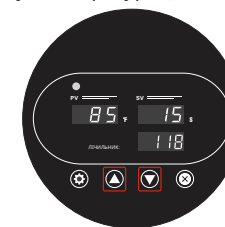

Мал. 6

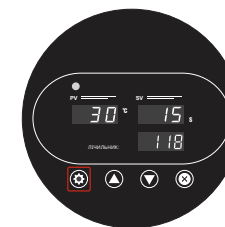

Мал. 7

6. Натисніть кнопки Вгору **6** або Вниз **7**, щоб вибрати °F або °C (Мал. 6) АБО пропустіть цей крок, якщо ви задоволені поточним вибором.
7. Натисніть кнопку Set **5** ще раз (Мал. 7), щоб записати всі налаштування панелі керування. Плити починають нагріватися, і значки нагріву тепер відображаються на екрані (Мал. 8).

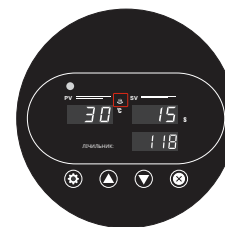

Мал. 8



Мал. 9

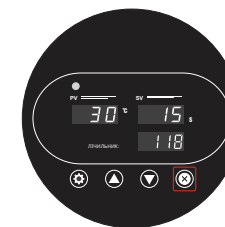



Мал. 10

ПРЕСУВАННЯ 1. Зачекайте, поки пластини досягнуть бажаної температури (ів) і вимк. піктограми нагріву не ввімкнуться (Мал.9).

2. Помістіть підготовлений матеріал у центр нижньої пластини **10**
3. Натисніть на ручку вниз **12**, щоб опустити верхню пластину **8** і почати пресування.





## ІНСТРУКЦІЇ З ЕКСПЛУАТАЦІЇ(продовження)

- ПРЕСУВАННЯ**  
(продовження)
- Коротке натискання  кнопки на панелі керування (Мал. 10). Панель керування починає показувати зворотний відлік. Порада: Тривале натискання  очистить лічильник.
  - Дочекайтеся закінчення зворотного відліку і початку звукового сигналу преса. І машина відкриється автоматично.
  - Вийміть матеріал після пресування, використовуючи термостійкі рукавички або інструменти, і виявляючи надзвичайну обережність.
  - Поради: Ви також можете зупинити пресування до його відкриття, натиснувши кнопку швидкого звільнення 

перегортання

- ВИМКНЕННЯ**  
**ПРЕСУ**
- Вимкніть машину за допомогою вимикача ON/OFF  після завершення пресування.
  - Від'єднайте від мережі, а потім від'єднайте шнур живлення змінного струму від преса.
  - Зачекайте, поки плити повністю охолонуть, щоб очистити та зберігати прес.

- ОЧИЩЕННЯ**  
**ПЛИТ ПРЕСУ**
- Переконайтеся, що плити преса повністю охололи перед очищенням. Нанесіть невелику кількість спирту на чисту тканину та протріть плити до чистоти.
  - Використовуйте медичний спирт, який містить щонайменше 80% ізопропілового спирту за об'ємом.
  - Протріть плити сухою чистою тканиною.
  - Повторіть ці кроки для очищення всіх пов'язаних інструменти.

- МУЛЬТИ ТАЙМЕР**  
**АКТИВАЦІЯ**  
**НАЛАШТУВАННЯ**
- Натисніть і утримуйте кнопку set  на панелі керування (Мал.11) близько 8 секунд і машина перейде у внутрішні налаштування. Потім натисніть  кнопку set двічі, доки не з'явиться напис (Мал.12).
  - Натисніть кнопки вгору  та вниз , щоб вибрати потрібний таймер, включаючи 1, 2 і 3, панель керування також покаже кількість світла відповідно до встановленого таймера (Мал.13).
  - Після вибору, потім довго утримуйте кнопку set  приблизно 8 секунд, вона запише налаштування та повернеться до початкової панелі для роботи (Мал.14).



Мал. 11

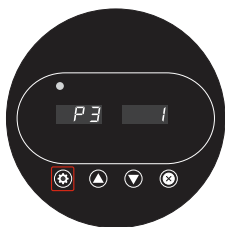

Мал. 12

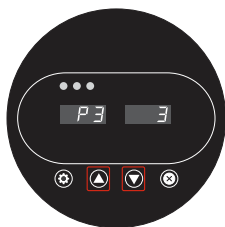

Мал. 13



Мал.14

Порада: Якщо ви хочете налаштувати таймер, просто повторіть наведені вище налаштування.

## ТЕХНІЧНІ ХАРАКТЕРИСТИКИ

Модель	НАПІВАВТОМАТИЧНИЙ З ВІДКРИТТЯМ
Напруга	110V/220V
Нагрівальна плита	40 x 50
Потужність	1800W-2200W
Контролер	LCD Контролер
Макс. температура	232 °C/ 450 °F
Точність температури	±4 °F / 2 °C
Макс. сила притискання	360kg
Принцип роботи	Важільний механізм & Магнітний
Режим очікування	Макс. 120 хв
Макс. товщина матеріалу	≤1cm
Габарити (Д x Ш x В)	76.0 x 62.5 x 49.0cm
Упаковка (Д x Ш x В)	77.5 x 64.0 x 50.8cm
Вага продукту	50kg
Вага при транспортуванні	52kg
Сертифікат	CE,UKCA

Компанія "Медіа Прінт Україна" є офіційним дистриб'ютером в Україні.

Телефон, Viber, Telegram, WhatsApp: +38 093 381 36 81

Сайт: [www.mediaprint.ua](http://www.mediaprint.ua)